

## **A Conferência Oco Teatro Laboratório**

**SINOPSE.** O espetáculo transita pela performance art e happening com a proposta de intervenção em sala teatral ou espaço alternativo. A Conferência discute relações sociais, incluindo as relações de poder, migração e política com uma pitada de bom humor e paródia dos momentos atuais do Brasil e do mundo. Mostra também o caos urbano e o viver fragmentado que habitamos através do bombardeio de informações, a poluição visual e sonora, o consumo exacerbado e o discorrer nonsense que nos movimenta. A perda de valores não somente monetários, mas também de conceitos e posturas daqueles que administram as nossas cidades.

A montagem teatral exprime conceito e estética da obra prima As Cidades Invisíveis e, segundo o diretor Luis Alonso, toma dela a sua fragmentação, a conexão das cidades que, mesmo diferentes, dialogam entre si e os espaços invisíveis que quase nunca conseguimos enxergar, espaços que moram ao nosso redor.

### **FICHA TECNICA.**

Elenco: Rafael Magalhães, Margarida Laporte, Kadu Fragoso, Josiane Acosta,  
Carla Teixeira, Mario Cesar Alves e Andrea Mota.

Figurinos: Zuarte Jr.

Música Inédita e Preparação Vocal: Luciano Simas

Cenário e Trilha Sonora: Luis Alonso

Imagens e Multimídia: Filipe Bezerra.

Produção: Rafael Magalhães e Renata Berenstein.

Sonorização: Devora Arber.

Iluminação. Rita Lago.

Texto: Paulo Atto e Luis Alonso

Direção: Luis Alonso

**ESPAÇO GERAL 20x12  
(VISTA SUPERIOR)**

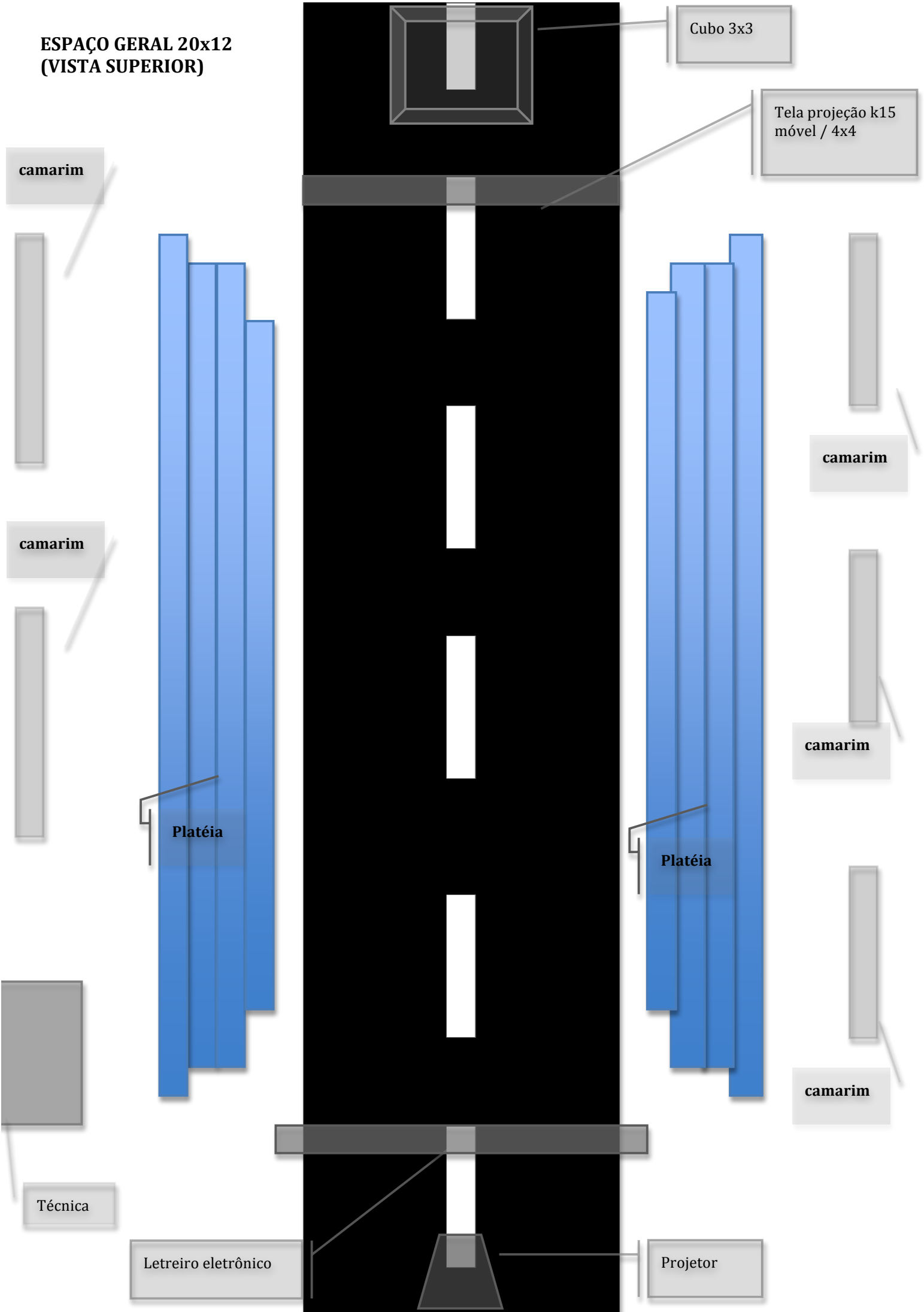

Cubo 3x3

Tela projeção k15  
móvel / 4x4

camarim

camarim

camarim

camarim

Platéia

Platéia

camarim

Técnica

Lestreiro eletrônico

Projektor

## **CRONOGRAMA DE EXECUÇÃO DE MONTAGEM.**

1. Marcar espaço onde será colocado o Linóleo
2. Disponibilizar as grades ou praticáveis que conformam a platéia.
3. Montagem camarins.
4. Montagem de luz. / Montar tela de projeção, projetor, cubo, letreiro eletrônico.
5. Montagem de sonorização, cabeamento projetor, cabeamento letreiro eletrônico.
6. Montagem microfones em pedestais.
7. Montagem Linóleo
8. Afinação luz.

## **TEMPO DE MONTAGEM**

Dois dias (fica mais tranquilo) evitando assim eventuais erros de montagem em novo espaço.

## **EQUIPE TÉCNICA PARA MONTAGEM** (proporcionada pelo festival).

2 técnicos de luz.

1 técnico de som

1 técnico de multimídia.

1 cenotécnico para armar e montagem de cubo, tela de projeção k15, Linóleo na estrada, camarins. (caso o espetáculo não conseguir viajar com o técnico de montagem cenográfico)

## **ILUMINAÇÃO** (ver anexo desenho)

**IMPORTANTE: As necessidades a seguir de iluminação são as ideais para o espetáculo, no entanto, se tratando de uma conferência é facilmente adaptável ao espaço escolhido sempre que a produção do festival ou evento encaminhe para nossa produção o desenho e o rider técnico do espaço onde acontecerá a apresentação.**

16 PAR 64 #5

08 PAR 64 FOCO #2

16 PAR 64 #1

17 REFLETORES FRESNÉIS

29 ELIPOYDAIS 50°

13 ELIPSOYDAIS 26°

08 LUMINÁRIAS LÂMPADAS REDONDAS FLUORESCENTE (**viajam com o grupo**)

03 RACKS DE 12 CANAIS CADA

01 MESA DE LUZ DE 36 CANAIS, PROGRAMÁVEL PARA MÍNIMO DE 50 CENAS

01 MÁQUINA DE FUMAÇA

## **RELAÇÃO GELATINAS UTILIZADAS** (**viajam com o grupo**)

08 BG ROSCO 117 PARA REFLETOR PAR 01

BG ROSCO 117 PARA ELIPSOYDAL 16

CZ ROSCO 3482 PARA REFLETOR PAR

01 CZ ROSCO 3482 PARAFRESNEL

A CONFERÊNCIA

TELÃO

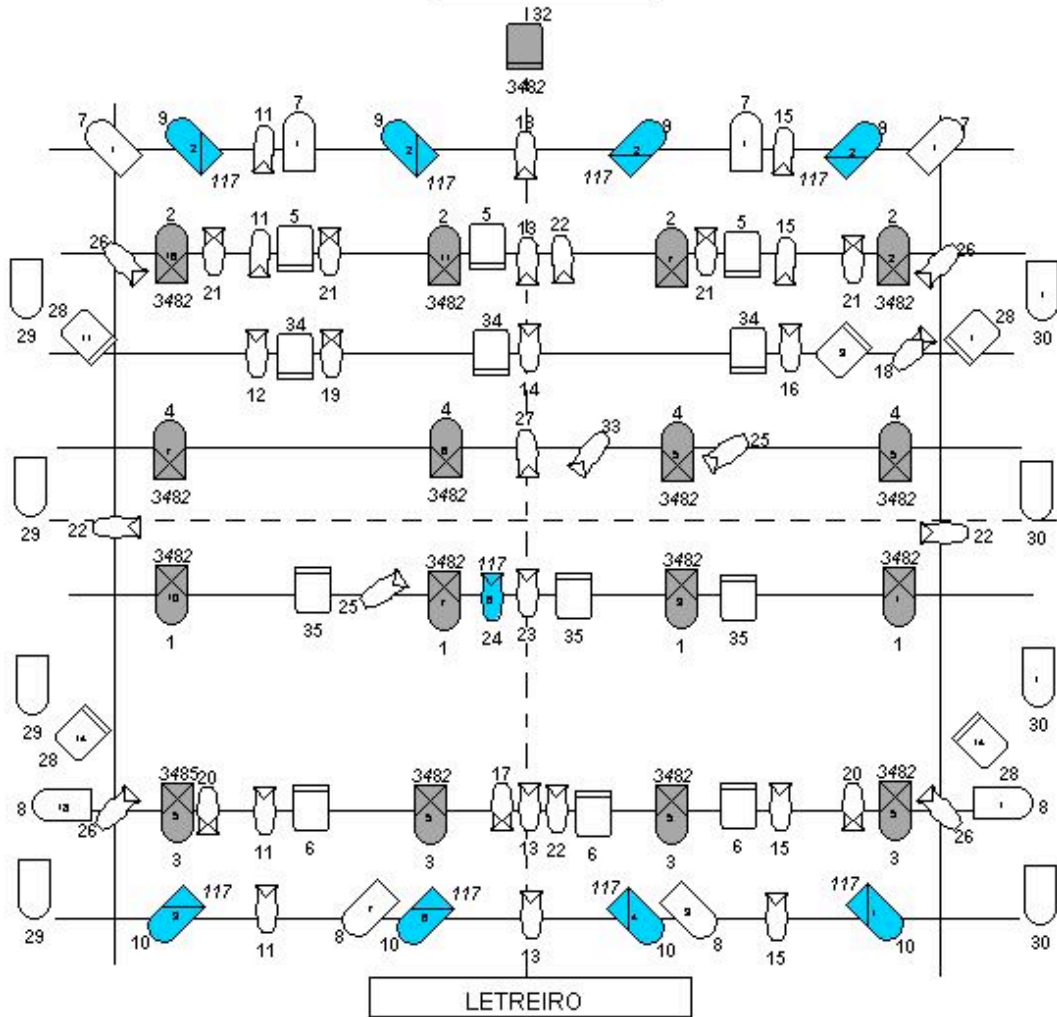

Key	
	50° Source Four
	19° Source Four
	8" Fres
	par64mfl
	par64nsp
	par64vnsp
	Color Channel

LIGHTING DESIGN: RITA LAGO  
 TEL: 71- 99447382 // 88189975

## **SOM**

1 CD player com visualizador de tempo de faixas.

1 Mesa de 4 canais/ 4 caixas de som (plateia pequena) ou 6 (plateia grande) de dois vias biamplificadas de mínimo de 200 W./ 7 pedestais de microfones de altura ajustável com microfones.

## **ESPAÇO CÊNICO**

Dimensões gerais do espaço cênico 20 x 12 mínimo.

Dentro desse espaço é colocado: linóleo 12 x 5 mts, cubo que percorre a Estrada de um extremo ao outro de 3 x 3 mts de dimensão. Platéia nos dois lados da estrada e camarins visíveis detrás do público de ambos os dois lados, ficando o público entre os camarins e a Estrada.

## **PLATEIA**

Fica a critério do festival ou evento a quantidade de público, sempre que mantenha a disposição do espaço e todos possam ter acesso a toda a area de apresentação, incluindo tela de projeção e letreiro eletrônico.

Media praticada pelo espetáculo 200 pessoas, mas depende das dimensões do espaço, pode comportar mais do que essa quantidade.

As arquibancadas ou praticáveis que conformam a plateia podem ter a quantidade de degraus que o festival determinar.

## **SUGESTÃO DE ESPAÇOS.**

Sala de teatro alternativa com as dimensões do espetáculo / ou

Galpão equipado com iluminação / ou

Palco italiana com as dimensões do espetáculo (público encima do palco nos dois lados) / ou

Amplio foyé de teatro ou espaço alternativo, com condições de iluminação e varas para colocar pequenas roldanas que seguram os elásticos e as luminárias fluorescentes redondas.

## **QUANTIDADE DE PESSOAS VIAJANDO E ESPECIFICAÇÕES**

1 diretor.

7 atores .

1 iluminador.

1 sonoplasta.

1 videomaker.

1 operador letreiro eletrônico.

1 cenotécnico **(se o festival conseguir disponibilizar um cenotécnico o nosso não viajaria).**

**TOTAL.** 12 PESSOAS viajando sem o nosso cenotécnico.

### **CARGA.**

O grupo viaja com todo o material em um caminhão baú de 4 metros de comprimento.

#### **Peso total 240 kg.**

1 keiser = 50kgs

1 keiser =40 kgs kgs

Cubo desarmado (metalão) = 30 kgs

Tela de projeção k15 = 40 kgs

Estrutura de banheira = 40 kgs

Temos a nossa transportadora: Cargas Bonfim.

### **NECESSIDADES A SEREM RESOLVIDAS PELO FESTIVAL OU EVENTO.**

1 letreiro eletrônico de aprox 6 metros de comprimento x 45 cms de altura. (a empresa deve estar na hora da montagem).

10 litros de água comum para banheira.

5 mesas tamanho normal e 7 cadeira para os camarins (o grupo viaja com tecidos, espelhos e decorados dos mesmos).

Linóleo Preto ou fatias de Linóleo Preto que conformam uma estrada de 12 metros X 5 metros.

---

### **VALORES DO ESPETÁCULO**

Entre em contato conosco.



## **oco teatro laboratório.**

Grupo de teatro que surge no ano 2006 com a finalidade de procurar novas formas de expressão nas artes em geral. Transita por espaços liminares onde se confundem as manifestações artísticas. Com princípios de trabalho com a presença do ator e a não representação, o oco teatro tem pontes em grupos de importante trajetória, com dois integrantes como membros permanentes do grupo internacional Ponte dos Ventos (*Vindenes Bro*), sediado na Dinamarca, com 22 anos de existência, dirigido por Iben Nagel Rasmussen, atriz do Odin Teatret.

Organiza o FilteBahia – Festival Latino-Americano de Teatro da Bahia, tem publicado 6 volumes da Coleção Dramaturgia Latino-Americana e da Coleção Teoria Teatral Latino-Americana. Edita e Publica a Revista Boca de Cena e organiza o Nortea-Núcleo de Laboratórios Teatrais do Nordeste.

### **Referências.**

[www.ocoteatro.com.br](http://www.ocoteatro.com.br)

[www.filte.com.br](http://www.filte.com.br)

[www.nortea.com.br](http://www.nortea.com.br)

[www.revistabocadecena.com.br](http://www.revistabocadecena.com.br)

[www.odinteatret.dk](http://www.odinteatret.dk) (link Bridge of Winds)

### **CONTATOS.**

Rafael Magalhães (produtor)

+55 71 8809 1092 (OI)

+55 71 9399 5192 (TIM)

[carrancaproducoes@hotmail.com](mailto:carrancaproducoes@hotmail.com)

Luis Alonso (diretor)

+55 71 9119 9903 (TIM)

[audeproducoes@gmail.com](mailto:audeproducoes@gmail.com)

Rita Lago (Iluminadora)

+55 71 9137 0525 (TIM)

[ritalago@iq.com.br](mailto:ritalago@iq.com.br)